

## 昆仑 电梯对讲 模拟 LC-03A-S

### 产品描述

1. 不锈钢 304 主体，易于安装。
2. 防水等级 IP55 防尘。
3. 免提，双扬声器。
4. 耐候性达到 IP55 标准，工作温度范围从-30 度到+75 度。
5. 防雷保护 ITU-T K. 21。
6. 支持热线电话，支持磁感应（可选）。
7. 电话完整性接线，可以使电话系统检查电话单元是否仍在运行。（如果 PABX 有此功能，可以提供此功能）。
8. 如果电话不挂机，则可选的 7 分钟超时释放线路（可选）。
9. 外壳上覆盖有一层反光标签，便于夜间识别。
10. 应用：隧道，地铁，铁路，轻轨，高速公路，海洋，船舶，近海，矿山，电厂，桥梁等。



## 产品规格

1. PSTN 模拟话机
2. DTMF 拨号
3. MTBF:100000 小时
4. MTTR: 2 小时
5. 适用于馈电电压为 33-60V 的各种程控交换机和调度交换机系统
6. 环境温度:-30 ~ +60 度. 相对湿度:10%~95%
7. 大气压力: 86~106Kpa 环境噪声:小于等于 60dB (A)
8. 振铃声级:大于等于 70dB (A).
9. 当用户线为 3 千米时的信号电平 标准频率:低频群:697. 770. 852. 941Hz,
10. 高频群:1209. 1336. 1477Hz, 频率偏移:-1.5% ~ +1.5%;
11. 通话传输指标:(5KM)SLR<12,RLR<-1,STMR>10, 输出阻抗 600 Ohm.  
用户线最大长度: 7KM
12. 具有超强的 12 组号码储存记忆拨号功能(每组号码最长 16 位)
13. 连接: 标准电话线(或者根据需求增加 RJ11 水晶头)

## 安装说明

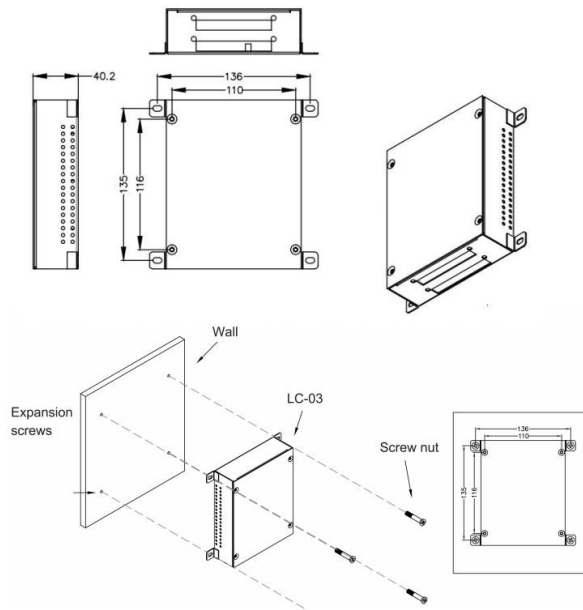

## 包装规格



尺寸:

主体: 186x160x200mm,

扬声器: 120x110x45mm,

麦克风: 50x50x50

每个内部盒(1台), 尺寸: 43.3 x 27.6 x 19.1 毛重: 5kg

外箱(4台), 尺寸: 56.6 x 44.5 x 42 毛重: 17kg